

- 性价比优良的塑料制旋转握柄。

- 材质、表面处理



	GTR
握柄部	尼龙6(黑)
螺纹部	SS400 三价铬酸盐处理

单位: mm

型号	D	M(粗牙)		Lm	d	H	质量(g)
		螺纹公称直径	螺距				
GTR-18-M5	18	M5	0.8	10	12	50	15
GTR-19-M6	19	M6	1	13	13	65	26
GTR-24-M8	24	M8	1.25	15	17	80	50
GTR-28-M10	28	M10	1.5	20	20	95	86

● 安装方法

请将间隔体③及螺栓④嵌入握柄主体②，碟形弹簧①设置于安装面(参阅安装后的截面图)，然后用螺丝刀紧固螺栓④。接着请确认紧固状况和握柄主体的旋转状况，然后将盖帽⑤嵌入握柄主体。

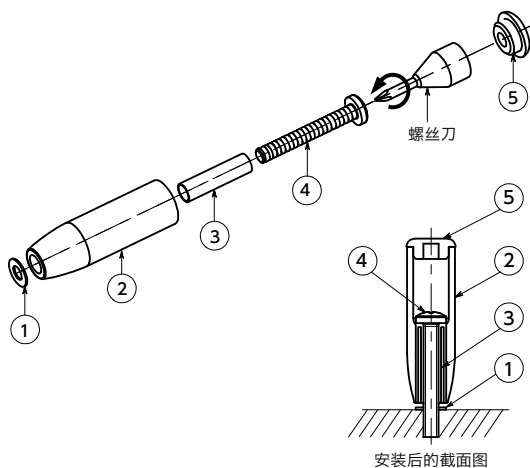

● 型号指定

GTR-28-M10

产品符号 1 2

无尘洗净·无尘包装 → P.xxxx
不可对应

防松动 → P.xxxx
不可对应

激光刻印 → P.xxxx
可对应, 费用另计

轴孔追加加工 → P.xxxx
不可对应