

PXVS-B 分度柱塞(不锈钢制) - 手柄型 - 带手柄帽 - 带锁定机构

SUS 不锈钢

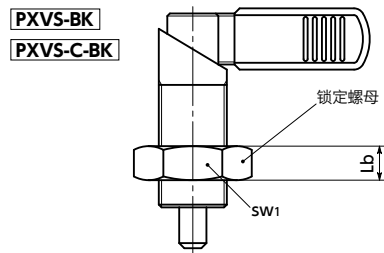
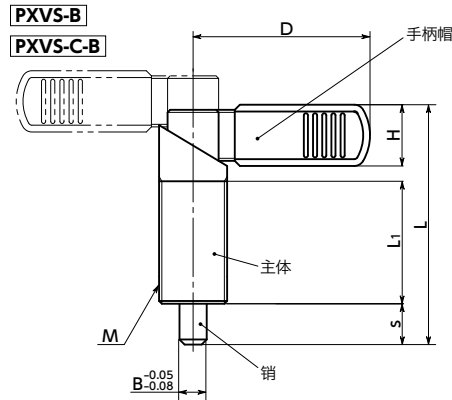

- 不锈钢制。耐腐蚀性优良。
- 转动手柄操作销插拔的分度柱塞。
- 带有手感舒适的手柄帽。
- 将手柄旋转180°后可将销收纳到主体中。
- 通过主体上加工的切口可锁定手柄。
- 所有销径的粗牙螺纹和细牙螺纹均已实现标准化。

● 可根据产品符号选择螺距及锁定螺母的有无。

产品符号	螺距	锁定螺母
PXVS-B	细牙	无*1
PXVS-BK	细牙	有
PXVS-C-B	粗牙	无*1
PXVS-C-BK	粗牙	有

*1: 请使用防松件服务。(→ P.xxxx)

PXVS-B 细牙螺纹、无锁定螺母 PXVS-C-B 粗牙螺纹、无锁定螺母

型号	B	s	M		D	L	L1	Lb	sw1	H	载荷(N) min./max.	销的 剪切载荷(N)	质量(g)
			螺纹公称直径	螺距									
PXVS-5-M12-B	5	8	M12	1.5 细牙	32	48	26	-	-	12	8 / 18	1820	56
PXVS-6-M12-B	6	8	M12	1.5 细牙	32	48	26	-	-	12	8 / 18	2620	57
PXVS-6-M16-B	6	10	M16	1.5 细牙	42	57.25	30	-	-	15.5	11 / 29	2620	79
PXVS-8-M12-B	8	8	M12	1.5 细牙	32	48	26	-	-	12	8 / 18	4660	59
PXVS-8-M16-B	8	10	M16	1.5 细牙	42	57.25	30	-	-	15.5	11 / 29	4660	80
PXVS-8-M20-B	8	12	M20	1.5 细牙	52	71	36	-	-	19	21 / 57	4660	112
PXVS-10-M16-B	10	10	M16	1.5 细牙	42	57.25	30	-	-	15.5	11 / 29	7280	82
PXVS-10-M20-B	10	12	M20	1.5 细牙	52	71	36	-	-	19	21 / 57	7280	115
PXVS-12-M20-B	12	12	M20	1.5 细牙	52	71	36	-	-	19	21 / 57	10400	118
PXVS-5-M12C-B	5	8	M12	1.75 粗牙	32	48	26	-	-	12	8 / 18	1820	56
PXVS-6-M12C-B	6	8	M12	1.75 粗牙	32	48	26	-	-	12	8 / 18	2620	57
PXVS-6-M16C-B	6	10	M16	2 粗牙	42	57.25	30	-	-	15.5	11 / 29	2620	79
PXVS-8-M12C-B	8	8	M12	1.75 粗牙	32	48	26	-	-	12	8 / 18	4660	59
PXVS-8-M16C-B	8	10	M16	2 粗牙	42	57.25	30	-	-	15.5	11 / 29	4660	80
PXVS-8-M20C-B	8	12	M20	2.5 粗牙	52	71	36	-	-	19	21 / 57	4660	112
PXVS-10-M16C-B	10	10	M16	2 粗牙	42	57.25	30	-	-	15.5	11 / 29	7280	82
PXVS-10-M20C-B	10	12	M20	2.5 粗牙	52	71	36	-	-	19	21 / 57	7280	115
PXVS-12-M20C-B	12	12	M20	2.5 粗牙	52	71	36	-	-	19	21 / 57	10400	118

● 材质、表面处理



	PXVS-B / PXVS-C-B	PXVS-BK / PXVS-C-BK
手柄	相当于SUS316L	相当于SUS316L
手柄帽	尼龙6(亚光黑)	尼龙6(亚光黑)
主体	SUS303	SUS303
销	SUS303	SUS303
弹簧	SUS301	SUS301
锁定螺母	-	SUS303

● 相关产品

安装时请使用专用的安装夹具
PXV-W **PXV-Z** (→ P.xxxx)
PIXH-Z (→ P.xxxx)。



PXVS-BK 细牙螺纹、带锁定螺母 PXVS-C-BK 粗牙螺纹、带锁定螺母

型号	B	s	M		D	L	L1	Lb	sw1	H	载荷(N) min./max.	销的 剪切载荷(N)	质量(g)
			螺纹公称直径	螺距									
PXVS-5-M12-BK	5	8	M12	1.5 细牙	32	48	26	6	18	12	8 / 18	1820	66
PXVS-6-M12-BK	6	8	M12	1.5 细牙	32	48	26	6	18	12	8 / 18	2620	67
PXVS-6-M16-BK	6	10	M16	1.5 细牙	42	57.25	30	8	24	15.5	11 / 29	2620	99
PXVS-8-M12-BK	8	8	M12	1.5 细牙	32	48	26	6	18	12	8 / 18	4660	69
PXVS-8-M16-BK	8	10	M16	1.5 细牙	42	57.25	30	8	24	15.5	11 / 29	4660	100
PXVS-8-M20-BK	8	12	M20	1.5 细牙	52	71	36	10	30	19	21 / 57	4660	147
PXVS-10-M16-BK	10	10	M16	1.5 细牙	42	57.25	30	8	24	15.5	11 / 29	7280	102
PXVS-10-M20-BK	10	12	M20	1.5 细牙	52	71	36	10	30	19	21 / 57	7280	150
PXVS-12-M20-BK	12	12	M20	1.5 细牙	52	71	36	10	30	19	21 / 57	10400	153
PXVS-5-M12C-BK	5	8	M12	1.75 粗牙	32	48	26	6	19	12	8 / 18	1820	66
PXVS-6-M12C-BK	6	8	M12	1.75 粗牙	32	48	26	6	19	12	8 / 18	2620	67
PXVS-6-M16C-BK	6	10	M16	2 粗牙	42	57.25	30	8	24	15.5	11 / 29	2620	99
PXVS-8-M12C-BK	8	8	M12	1.75 粗牙	32	48	26	6	19	12	8 / 18	4660	69
PXVS-8-M16C-BK	8	10	M16	2 粗牙	42	57.25	30	8	24	15.5	11 / 29	4660	100
PXVS-8-M20C-BK	8	12	M20	2.5 粗牙	52	71	36	10	30	19	21 / 57	4660	147
PXVS-10-M16C-BK	10	10	M16	2 粗牙	42	57.25	30	8	24	15.5	11 / 29	7280	102
PXVS-10-M20C-BK	10	12	M20	2.5 粗牙	52	71	36	10	30	19	21 / 57	7280	150
PXVS-12-M20C-BK	12	12	M20	2.5 粗牙	52	71	36	10	30	19	21 / 57	10400	153

● 型号指定

PXVS-6-M12C-BK

无尘洗净·无尘包装 → P.xxxx 防松动 → P.xxxx 激光刻印 → P.xxxx
 欢迎洽询 可对应, 费用另计 可对应, 费用另计