

SUS 不锈钢

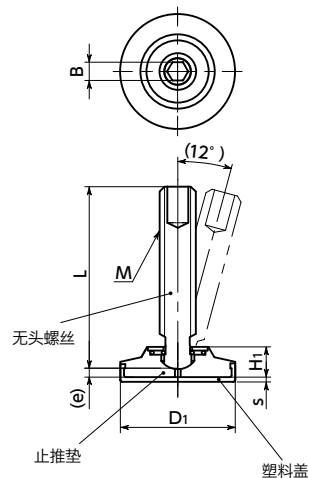

● 材质、表面处理



SGTS-SCPS-KR	
无头螺丝	相当于SUS304
止推垫	相当于SUS304
塑料盖	TPE(黑) 肖氏硬度A75

- 耐腐蚀性优良的带不锈钢制止推垫的无头螺丝。
- 用于工件的紧固、定位与挡块等用途。
- 请与手柄、旋钮等组装使用。
- 止推垫相对于无头螺丝, 最大可倾斜约12°。工件相对于无头螺丝倾斜的情况下使用非常有效。
- 使用大直径止推垫降低表面压力。
- 带防滑效果优异的TPE盖。
- 出厂时无头螺丝与止推垫没有组装好。将无头螺丝笔直地压入到止推垫中即可完成组装。

⚠ 使用注意事项
请勿用锤子等敲入。强行组装可能会导致止推垫的扣环损坏。

尺寸

单位: mm

型号 ¹	M(粗牙)		D1	H1	e	B	s	质量(g)
	螺纹公称直径	螺距						
SGTS-M12-SCPS50-KR	M12	1.75	50	11.5	3.7	6	2	147 - 183
SGTS-M16-SCPS50-KR	M16	2	50	13.5	4	8	2	195 - 273
SGTS-M16-SCPS60-KR	M16	2	60	13.5	4	8	2	273 - 351
SGTS-M16-SCPS80-KR	M16	2	80	18	8	8	2.5	500 - 578
SGTS-M16-SCPS100-KR	M16	2	100	20	11	8	3	855 - 933
SGTS-M20-SCPS60-KR	M20	2.5	60	15.5	4.3	10	2	355 - 498
SGTS-M20-SCPS80-KR	M20	2.5	80	20	8.3	10	2.5	587 - 730
SGTS-M20-SCPS100-KR	M20	2.5	100	22	11.3	10	3	946 - 1089

型号	L(mm) ²									
	50	60	65	70	75	80	90	100	125	150
SGTS-M12-SCPS50-KR	●	●	●	●		●		●		
SGTS-M16-SCPS50-KR			●	●	●	●		●	●	
SGTS-M16-SCPS60-KR			●	●	●	●		●	●	
SGTS-M16-SCPS80-KR			●	●	●	●		●	●	
SGTS-M16-SCPS100-KR			●	●	●	●		●	●	
SGTS-M20-SCPS60-KR						●	●	●	●	●
SGTS-M20-SCPS80-KR						●	●	●	●	●
SGTS-M20-SCPS100-KR						●	●	●	●	●

● 相关产品

也可单独订购无头螺丝与止推垫。→
P.xxxx



● 型号指定

SGTS-M16-80-SCPS50-KR

¹ ² ¹

出厂时无头螺丝与止推垫没有组装好。
² 螺纹长度L请从表中标有●的尺寸中选择。

无尘洗净·无尘包装 → P.xxxx 不可对应	螺纹组合 → P.xxxx 可对应, 费用另计	螺纹切割 → P.xxxx 不可对应	防松动 → P.xxxx 可对应, 费用另计
----------------------------	----------------------------	-----------------------	---------------------------