

- 无头螺丝与止推垫的安装方法  
无头螺丝与止推垫以组装前的状态发货。请参考组装步骤，组装无头螺丝与止推垫之后再使用。

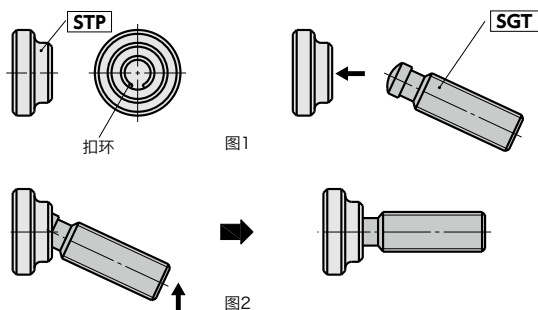

**SGT-STP**

对准装在止推垫中的扣环的缝隙，如图1所示倾斜插入无头螺丝，然后如图2所示提起无头螺丝后压入。用手即可组装。

- 止推垫相对于无头螺丝，最大可倾斜5°。在工件表面倾斜等情况下使用非常有效。
- 请另行购买无头螺丝后配套使用。
- 也备有无头螺丝与止推垫配套的产品。**SGT-STP**

● 材质、表面处理		RoHS
		<b>STP</b>
止推垫	SUM22L、渗碳淬火 四氧化三铁保护膜(黑)	

- ⚠ 使用注意事项  
请勿用锤子等敲入。强行组装可能会导致扣环损坏。

单位：mm

型号	D1	d1	r	H1	h	适用的无头螺丝	质量(g)
<b>STP-12</b>	12	10	4.6	7	2.5	SGT-M6	4
<b>STP-16</b>	16	12	6.1	9	4	SGT-M8	9
<b>STP-20</b>	20	15	8.1	11	5	SGT-M10 · SGT-M12	17
<b>STP-25</b>	25	18	8.1	13	6	SGT-M10 · SGT-M12	33
<b>STP-32</b>	32	22	12.1	15	7	SGT-M16	59
<b>STP-40</b>	40	28	15.6	16	9	SGT-M20	105

- 型号指定

**STP-16**



无尘洗净·无尘包装 → P.xxxx 不可对应	螺纹组合 → P.xxxx 不可对应	螺纹切割 → P.xxxx 不可对应	防松动 → P.xxxx 不可对应
----------------------------	-----------------------	-----------------------	----------------------