

SRFXS-SET 梅花槽平头螺栓(带芯型)压花垫圈

SUS 不锈钢 防破坏

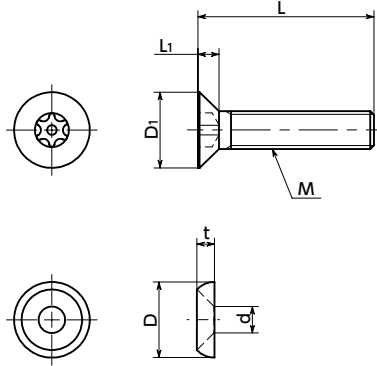

● 材质、表面处理

SRFXS-SET	
螺纹主体	相当于SUS304
螺纹主体强度等级	相当于A2-50
压花垫圈	SUS303



- 带梅花槽*1平头螺栓 **SRFXS** 和压花垫圈 **SWAS-RW** 的套件。
 - 可不用沉孔加工而直接使用 **SRFXS**。
 - **SRFXS** 不能使用一般的工具进行安装、拆卸。此外，通过与 **SWAS-RW** 成套使用，不能直接用工具夹住 **SRFXS** 转动，从而提高了防盗性。
 - 请将专用扳手 **SRX** 或专用螺丝批头 **SRXB** 与专用磁性螺丝刀 **SRD** 组合使用以进行安装、拆卸。
- *1：梅花槽的形状在JIS B 1015：2008 (ISO 10664：2005)“外螺纹零部件用梅花槽”中有规定。

● 用途

设备和装置的拆分、防盗
 室外设备的防盗
 安全防范措施
 安全措施
 装饰
 防止螺丝头部勾挂

单位：mm

型号 1	M(粗牙)		L 2								D1	L1	D	d	t	适用扳手类型	适用螺丝批头类型		梅花槽序号No.	质量(g)	每包数量
	螺纹公称直径	螺距	6	8	10	12	16	20	25	30							螺丝批头	螺丝刀			
SRFXS-M3-SET	M3	0.5	6	8	10	12				6	1.75	10	3.5	2	SRX-10	SRXB-10	SRD-6.35	10	1.3 - 1.5	10	
SRFXS-M4-SET	M4	0.7		8	10	12	16	20		8	2.3	12	4.5	2.5	SRX-20	SRXB-20	SRD-6.35	20	2.2 - 3.1	10	
SRFXS-M5-SET	M5	0.8			10	12	16	20	25	10	2.8	14	5.5	3	SRX-25	SRXB-25	SRD-6.35	25	4 - 5.9	10	
SRFXS-M6-SET	M6	1				10	12	16	20	25	30	12	3.4	3.5	SRX-30	SRXB-30	SRD-6.35	30	6.4 - 10	10	

- 数量未满1包的订单，会另外收取手续费。详情请垂询散装零售服务。



● 相关产品

备有专用扳手 **SRX**。→ P.xxxx



备有适用螺丝批头 **SRXB**。→ P.xxxx



备有专用磁性螺丝刀 **SRD**。→ P.xxxx



● 型号指定

SRFXS-M5-16-SET



1 散装零售 → P.xxxx	无尘洗净·无尘包装 → P.xxxx	螺纹切割 → P.xxxx	防松动 → P.xxxx	防脱落加工 → P.xxxx
可对应, 费用另计	可对应, 费用另计	可对应, 费用另计	可对应, 费用另计	不可对应